

DESIGN[®]
PARQUET
France

SYSTÈME
BREVETÉ

Le parquet salle de bains
⊕ facile à poser

Navylam[®] ⊕

Doussié

Navylam[®]+

Navylam + est un système unique pour une pose de parquet "pont de bateau" facile et plus rapide.

Les lames sont déjà **pré-huilées** et munies d'un **double joint intégré**.

Fini le ponçage, le huilage ou encore la pose des joints, il suffit désormais de déposer un peu de colle sur les languettes et d'emboîter les lames pour obtenir un parquet fini et parfaitement étanche.

Le parquet salle de bains + facile à poser

SYSTÈME
BREVETÉ

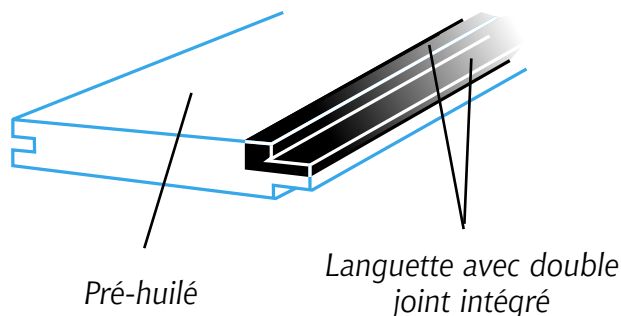

Format : 68x9 mm ou 88x9 mm (teck exclusivement)
Longueur : 400 à 1200 mm - Couleur de joint noir

Depuis plus de dix ans, la société Design Parquet s'est spécialisée dans la fabrication de parquets massifs sur mesure et d'accessoires (plinthes massives, seuils, nez de marche...). Aujourd'hui reconnue, Design Parquet a su évoluer pour fournir à sa clientèle des solutions à la quasi-totalité de ses exigences. Du plus classique au plus rare, du plus rustique au plus contemporain, le parquet massif est indémodable et se conjugue à tous les styles. Esthétique et confortable, il s'entretient sans difficulté et sa large gamme s'adapte à tous les budgets.



DESIGN PARQUET OBTIENT LA MARQUE FSC[™] ET LA MARQUE PEFC[™]. ELLES OFFRENT AUX ACHETEURS DE PRODUITS DESIGN PARQUET LA GARANTIE QU'ILS CONTRIBUENT À LA GESTION RESPONSABLE DES FORÊTS ET À SA PROMOTION.



Navylam[®]+

Acacia

Provenance **EUROPE** • Essence **ACACIA**

Couleur **Jaune clair à orangé**

Format : 68x9 mm - Longueur : 400 à 1200 mm - Couleur de joint noir





Wengé

Provenance **AFRIQUE** • Essence **WENGÉ**
Couleur **Brun foncé à noir violacé, fines veines brunes et blanches**
Format : 68x9 mm - Longueur : 400 à 1200 mm - Couleur de joint noir

Provenance **ASIE** • Essence **TECK** • Couleur **Brun très variable, s'uniformise à la couleur marron foncé, avec des veines noires**
Format : 68x9 mm ou 88x9 mm- Longueur : 400 à 1200 mm - Couleur de joint noir

Teck



Mutenyé

Provenance **AFRIQUE**

Essence **TECK D'AFRIQUE MUTENYÉ**

Couleur **Marron zébré**

Format : 68x9 mm - Longueur : 400 à 1200 mm - Couleur de joint noir





Iroko

Provenance **AFRIQUE** • Essence **IROKO**

Couleur **Brun-jaune à brun foncé**

Format : 68x9 mm - Longueur : 400 à 1200 mm - Couleur de joint noir

Navylam®+

Doussié

Provenance **AFRIQUE** • Essence **DOUSSIÉ**

Couleur **Orangé-rouge, fonçant rouge à la lumière**

Format : 68x9 mm - Longueur : 400 à 1200 mm - Couleur de joint noir



CE PARQUET EST ÉGALEMENT DISPONIBLE EN

Afrormosia

PRÉSENTATION DU PRODUIT

- Le format :
- Epaisseur : 9 mm
 - Largeur : 68 mm ou 88 mm (pour le teck exclusivement)
 - Longueur : 400 à 1200 mm

LA FINITION : Le produit est préhuilé en usine avec un double joint polymère intégré à la lame. Afin d'obtenir une étanchéité parfaite, il faudra encoller ce joint avec la colle transparente **Navycol+** en continu au moment de la pose. Sans l'utilisation de cette colle, l'étanchéité du produit ne sera pas garantie.

LES ESSENCES DISPONIBLES : Le produit se décline en 7 essences: l'afrormosia, l'acacia, le doussié, l'iroko, le teck, le teck d'Afrique et le wengé.

LE BOIS : La couleur des bois est naturelle. Certaines essences s'oxydent à l'air et changent de couleur progressivement dans le temps. Elles trouvent leur couleur de stabilisation au bout d'une année voire plus. Différentes nuances naturelles peuvent donc apparaître lors de la pose des produits.

MISE EN ŒUVRE

KIT DE POSE **Navylam+**

Nous vous conseillons d'utiliser le **KIT DE POSE NAVYLAM+ prévu pour 5 m² de parquet posé (obligatoire pour la garantie)**. Il contient : 1 chiffon, de la colle pour étanchéité des joints, des cales en bois pour jeu de dilatation, un bidon de 1 litre de Navyhuile, 1 cartouche de Navyjoint noir et 2 rubans adhésifs.

3 COLLAGES POSSIBLES :

• **Au cordon** : Directement sur le support avec la **Navycol PU** (tous les 10 cm)

• **En plein** : Directement sur le support avec la **Navycol PS**. Le **Navylam+** est compatible sur chauffage au sol basse température et réversible exclusivement avec la **Navycol PS** et collage en plein.

(voir DTU pour la procédure de mise en route du chauffage avant et après la pose.)

• **Sur sous-couche parquet ISO dB (Conseillé)** : Il s'agit d'une sous couche autocollante sur le support et sur le parquet. Ce procédé, en plus de son isolation phonique, permet une pose plus simple, rapide et plus propre.

Renseignements sur www.designparquet.fr.

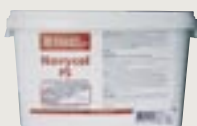

POSE : Afin d'effectuer une pose harmonieuse, nous vous recommandons de faire une pose à blanc toutes les 3 rangées afin de préparer vos coupes et d'agencer au mieux les longueurs et couleurs des lames. A la fin de ces 3 rangées, vous tracerez un trait au sol pour pouvoir délimiter la largeur de la colle à étaler ou la longueur des cordons. Enlever ensuite vos lames de parquet en les empilant les unes sur les autres pour ensuite les encoller dans le bon ordre.

Démarrer la pose en n'oubliant pas de laisser un jeu de dilatation de 5mm autour de la pièce. Poser la première rangée rainure côté mur et languette face à vous. Maintenant que la première rangée est posée, encoller d'un mince filet de colle **Navycol+** la languette caoutchouc et le bout de la lame. Si de la colle débordé sur le parquet, il faut l'essuyer tout suite avec le chiffon propre.

Renouveler ce système de pose jusqu'à la fin de la pièce

Protéger votre parquet en collant en périphérie de la pièce du ruban adhésif. Puis, couler le **Navyjoint** dans le jeu périphérique en le lissant avec une spatule. Oter le ruban et laisser sécher.

FINITION : Après la pose, nettoyer le parquet avec une serpillière légèrement humide puis appliquer une ou deux fines couches essuyées

LES PRÉDISPOSITIONS DE POSE

LE SUPPORT : Il doit être conforme au DTU en vigueur. Une vigilance particulière devra être portée sur la planéité parfaite car nous vous rappelons que vous allez poser un produit fini qui ne sera pas poncé après pose. Les colis devront être ouverts au moment de la pose pour stabilisation en fonction de l'état d'hygrométrie du local. L'hygrométrie lors de la pose doit être stable et comprise entre 45% et 65%. L'humidité du support en mortier ou en béton doit être inférieure ou égale à 3% à une profondeur de 2 cm. Pour les autres supports relevant de l'avis technique ou d'un document technique d'application, les humidités à respecter y sont précisées.

Le chauffage doit impérativement être mis en route quelques jours avant la pose (voir DTU 51.2). Si l'humidité de la chape excède 3%, utilisez ISO ALU TB (non compatible sur sol chauffant).

Pour une pose sur sol chauffant, le support doit avoir une humidité inférieure à 2% et pour une chape anhydrite, l'humidité doit être inférieure à 0,5%.

GARANTIE : Nous garantissons le parquet **Navylam+** pour une pose en salle de bains (au sol) sous réserve:

- Que la pose soit conforme aux prescriptions susmentionnées
- L'utilisation exclusive des **Navycol PU ou PS** pour le collage au sol, **Navycol+** pour l'encollage du joint.
- Un entretien régulier et conforme à nos prescriptions.

d'huile (**Navyhuile**), cette huile vous servira également pour l'entretien du parquet. Ne pas laisser d'huile sur le joint

ENTRETIEN : Pour garder l'éclat de votre **Navylam+**, il suffit d'appliquer sur votre parquet spécial salle de bain la **Navyhuile**, puis d'essuyer à l'aide d'un chiffon propre.

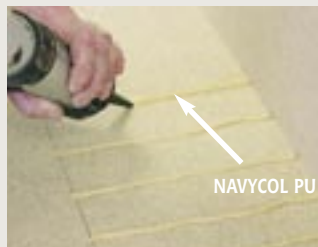

1 - Après pose à blanc du parquet, collage cordon avec **NAVYCOL**



2 - Encollage des languettes avec **NAVYCOL+**



3 - Encollage en bout de lame



4 - Positionner la lame sur l'extrémité de la précédente



5 - Appliquer ensuite la lame sur sa longueur



6 - Appliquer un joint périphérique **NAVYJOINT** puis le lisser

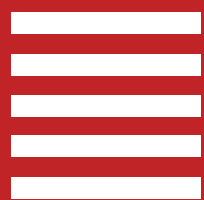

DESIGN®
PARQUET
France



Iroko

Distribué par :

DESIGN PARQUET®

P.A. de Torcé Est - Le Montigné - 35370 TORCÉ - FRANCE

Tél. 33 (0)2 99 49 66 66 - Fax 33 (0)2 99 49 66 67

e-mail : commercial@designparquet.fr

www.designparquet.fr